

ESPAÑOL

FAGOR
SMALL DOMESTIC
APPLIANCES

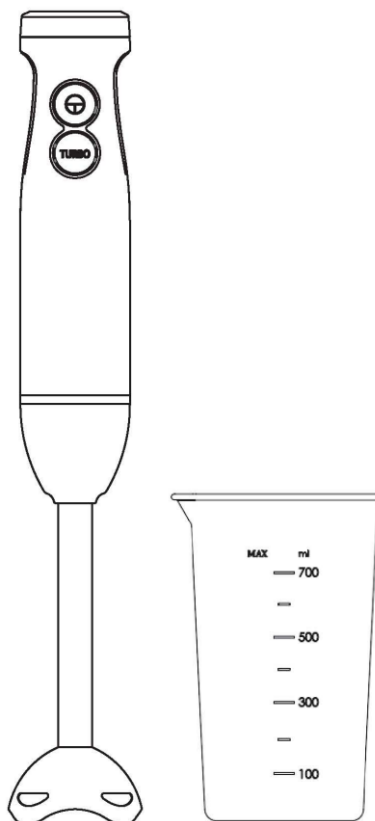

MANUAL DE INSTRUCCIONES

BATIDORA DE MANO

DIVAMIX WISH

MODELO: FGE04001

Potencia máxima: 220-240 V~

Tensión de alimentación: 50-60 Hz

Consumo energético: 700-1000 W

Garantía 3 años

Lea este folleto detenidamente antes de usarlo y guárdelo para futuras referencias

ADVERTENCIAS DE SEGURIDAD

- Verifique que el voltaje indicado en el electrodoméstico corresponda al voltaje de la red local antes de conectar el aparato.
- No utilice el electrodoméstico si el cable de red, el enchufe o cualquier otra parte están dañados.
- Si el cable de red está dañado, debe ser reemplazado por el fabricante, o el centro de servicio autorizado por el distribuidor, o una persona calificada para evitar cualquier peligro.
- Siempre desconecte el electrodoméstico de la red eléctrica antes de ensamblar, desensamblar, limpiar o hacer ajustes a cualquier accesorio.
- Nunca sumerja la unidad del motor en agua o cualquier otro líquido, ni la enjuague bajo el grifo. Solo use un paño húmedo para limpiar la unidad del motor.
- Nunca deje el electrodoméstico en funcionamiento sin supervisión.
- Este electrodoméstico está destinado únicamente para uso doméstico.
- Este aparato pueden utilizarlo niños con edad de 8 años y superior y personas con capacidades físicas, sensoriales o mentales reducidas o falta de experiencia y conocimiento, si se les ha dado la supervisión o formación apropiadas respecto al uso del aparato de una manera segura y comprenden los peligros que implica. Los niños no deben jugar con el aparato. La limpieza y el mantenimiento a realizar por el usuario no deben realizarlos los niños sin supervisión. Los niños deben ser supervisados para asegurarse de que no jueguen con el electrodoméstico.
- Nunca toque las cuchillas cuando el aparato esté enchufado. Las cuchillas son muy afiladas.
- Si las cuchillas se atascan, desconecte el electrodoméstico antes de retirar los ingredientes que bloquean las cuchillas.
- No sobrecargue el aparato poniendo demasiada comida y no lo opere continuamente durante más de 30 segundos.

ESPECIFICACIONES TÉCNICAS

Modelo No	FGE04001	Velocidad de rotación	15000R/M+/-15%
Potencia máxima	220-240V~	Insulación	
Tensión de alimentación	50-60Hz	Tiempo de trabajo continuo	≤30S
Consumo energético	700-1000W	Tiempo de descanso nominal	≥1 min

PARTES DE LA BATIDORA

- A. Botón selector de velocidad normal
- B. Botón de velocidad **Turbo**
- C. Cuerpo motor
- D. Vara batidora

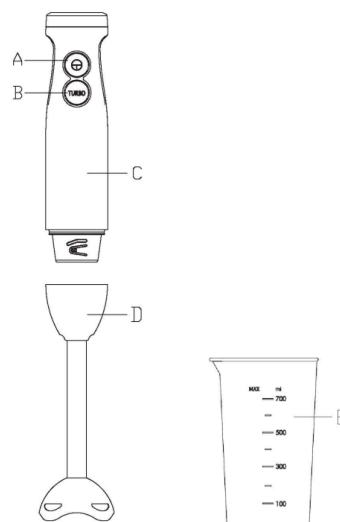

PREPARACIÓN PARA UTILIZACIÓN



Tran en contacto con los alimentos antes de z.
Enfríen antes de procesarlos (temperatura
ozos de aproximadamente 2 cm. antes de
bre una superficie nivelada.

UTILIZANDO LA BATIDORA

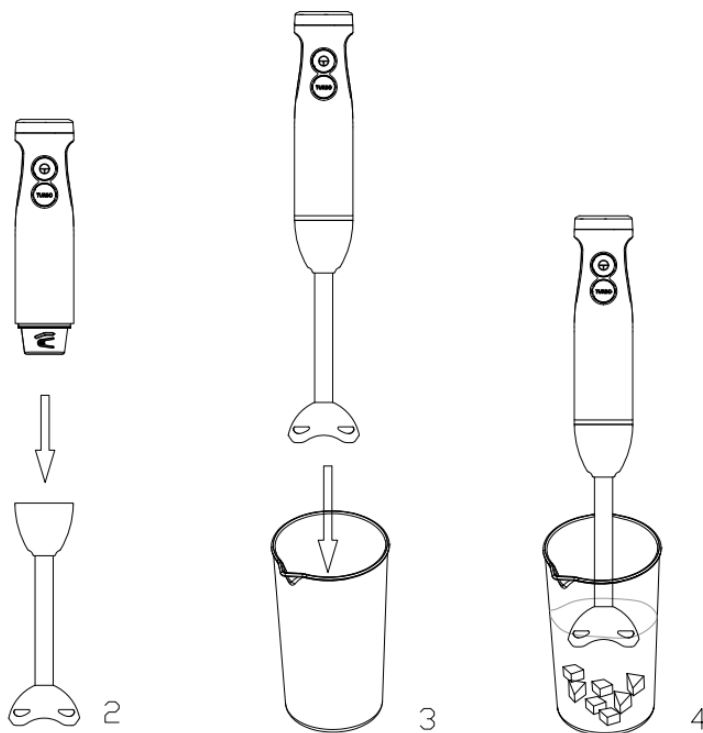

La batidora de mano está destinada para:

- Mezclar líquidos, como productos lácteos, salsas, jugos de frutas, sopas, bebidas mixtas y batidos.
- Mezclar ingredientes blandos.
- Hacer puré de ingredientes cocidos, como para hacer comida para bebés.

1. Coloque la vara batidora en la unidad del motor (Fig. 2).
2. Coloque los ingredientes en el vaso medidor.
3. Sumerja completamente la protección de las cuchillas en los ingredientes (Fig. 3).
4. Presione el botón de velocidad normal o turbo para encender el aparato (Fig. 4).
5. Mueva el aparato lentamente hacia arriba y hacia abajo y en círculos para mezclar los ingredientes.

LIMPIEZA Y MANTENIMIENTO

- **No sumerja la unidad del motor ni la unidad de acoplamiento de la batidora en agua.**
- Desconecte el aparato antes de limpiarlo.
- Desmonte todas las partes.
- Limpie la unidad del motor con un paño húmedo.
- Seque las piezas y guárdelas para su uso futuro.

CANTIDADES DE MEZCLA Y TIEMPOS DE PREPARACIÓN

Ingredientes	Cantidad de mezcla	Tiempo
Frutas y vegetales	50-100g	25 segundos
Comida para bebés, sopas y salsas	50-200ml	25 segundos
Masas	50-250ml	25 segundos
Batidos y mezclas bebibles	50-500ml	25 segundos

ELIMINACIÓN DEL APARATO USADO

La Directiva 2012/19/EU sobre residuos de equipos eléctricos y electrónicos (RAEE) exige que

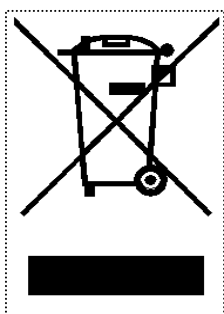

los aparatos no se eliminen utilizando los residuos municipales normales. Los aparatos antiguos deben recogerse por separado para optimizar la recuperación y el reciclaje de los materiales que contienen y reducir el impacto en la salud humana y el medio ambiente. El símbolo del cubo de basura se utiliza en todos los productos para recordar la obligación de recogida separada. Los consumidores deben contactar a sus autoridades

locales o al distribuidor para conocer los pasos a seguir para la eliminación de su aparato antiguo. Si procede con el desguace de equipos antiguos, asegúrese de inutilizar lo que podría ser peligroso: desconecte el cable de alimentación al ras del dispositivo.

Peligro:

Nunca intente utilizar su aparato si muestra signos de daño o si el cable de alimentación o el enchufe están dañados. Si el cable de alimentación está defectuoso, es importante que lo

reemplace con el servicio postventa para eliminar cualquier peligro. Solo personas calificadas y autorizadas pueden realizar reparaciones en su aparato. Cualquier reparación que no cumpla con las normas podría aumentar significativamente el nivel de riesgo para el usuario. Los defectos resultantes de un manejo inadecuado, degradación o intentos de reparación por terceros anulan la garantía del producto. Esto también se aplica en caso de desgaste normal y accesorios del aparato.

¡Importante!

Recomendamos que conserve el embalaje de su dispositivo al menos durante la duración de la garantía. La garantía no se aplica sin el embalaje original.

Garantía:

Su dispositivo tiene una garantía de tres años. La garantía no cubre el desgaste ni los daños derivados de un uso incorrecto del producto. El cliente es responsable de todas las devoluciones. Usted sigue siendo responsable de los costos y riesgos asociados con el envío del producto; por lo tanto, se recomienda enviar el producto con acuse de recibo y seguro de transporte en caso de valor significativo del producto.

MANTENGA FUERA DEL ALCANCE DE LOS NIÑOS

Los niños deben ser supervisados para asegurarse de que no jueguen con el aparato



FAGOR Distribuído por EXPANDERE, S.L.

C/Marie Curie, 5 edificio Alfa oficina 6.1

RIVAS VACIAMADRID 28521 MADRID ESPAÑA

SERVICIO DE ASISTENCIA TÉCNICA (ESPAÑA) 900696608

SERVIÇO DE ASSISTÊNCIA TÉCNICA (PORTUGAL) 800500028

info@expandere.es



PORTUGUÊS

FAGOR
SMALL DOMESTIC
APPLIANCES

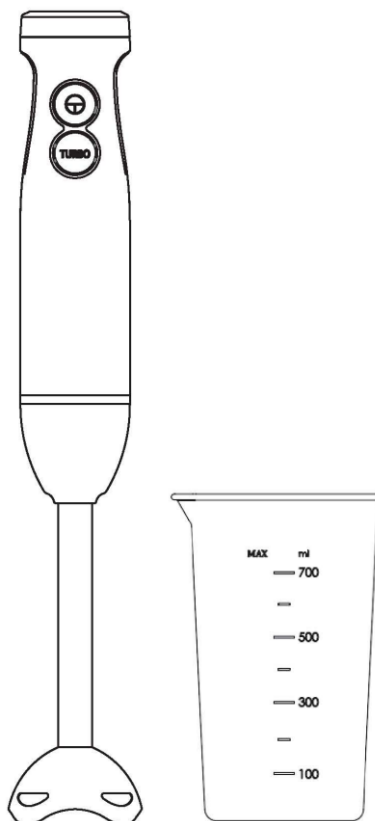

MANUAL DE INSTRUÇÕES

VARINHA MÁGICA 1000W

DIVAMIX WISH

MODELO: FGE04001

Potencia máxima: 220-240 V~

Tensión de alimentación: 50-60 Hz

Consumo energético: 700-1000 W

Garantía 3 años

Lea este folleto detenidamente antes de usarlo y guárdelo para futuras referencias

ADVERTENCIAS DE SEGURIDAD

- Verifique se a voltagem indicada no eletrodoméstico corresponde à voltagem da rede local antes de conectar o aparelho.
- Não use o eletrodoméstico se o cabo de rede, o plugue ou outras partes estiverem danificados.
- Se o cabo de rede estiver danificado, ele deve ser substituído pelo fabricante, ou pelo centro de serviço autorizado pelo distribuidor, ou por uma pessoa qualificada para evitar qualquer perigo.
- Sempre desconecte o eletrodoméstico da tomada antes de montar, desmontar, limpar ou fazer ajustes em qualquer acessório.
- Nunca mergulhe a unidade do motor em água ou qualquer outro líquido, nem a enxágue na torneira. Use apenas um pano úmido para limpar a unidade do motor.
- Nunca deixe o eletrodoméstico funcionando sem supervisão.
- Este eletrodoméstico é destinado apenas para uso doméstico.
- Este eletrodoméstico não é destinado ao uso por pessoas (incluindo crianças) com capacidades físicas, sensoriais ou mentais reduzidas, ou falta de experiência e conhecimento, a menos que tenham recebido supervisão ou instruções sobre o uso do aparelho por parte de uma pessoa responsável pela sua segurança.
- As crianças devem ser supervisionadas para garantir que não brinquem com o eletrodoméstico.
- Nunca toque nas lâminas quando o aparelho estiver ligado. As lâminas são muito afiadas.
- Se as lâminas ficarem presas, desligue o aparelho antes de retirar os ingredientes que bloqueiam as lâminas.
- Não sobrecarregue o aparelho colocando muita comida e não opere continuamente por mais de 30 segundos.

ESPECIFICAÇÕES TÉCNICAS

Modelo No	FGE04001	Velocidade de rotação	15000R/M+/-15%
Voltagem nominal	220-240V~	Isolamento	
Frequência nominal	50-60Hz	Tempo de trabalho contínuo	≤30S
Potência nominal	700-1000W	Tempo de Descanso	≥1 min

PARTES DA VARINHA MÁGICA

- A. Botão de velocidade normal
- B. Botão de velocidade **Turbo**
- C. Unidade do motor
- D. Vara de mistura
- E. Copo medidor

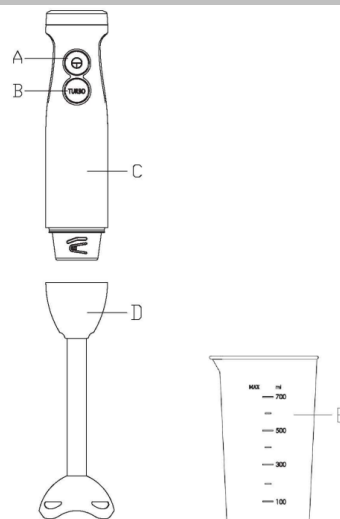

ANTES DA UTILIZAÇÃO



Tran en contacto con los alimentos antes de z.

Enfríen antes de procesarlos (temperatura

ozos de aproximadamente 2 cm. antes de

bre una superficie nivelada.

UTILIZAÇÃO DA VARINHA MÁGICA

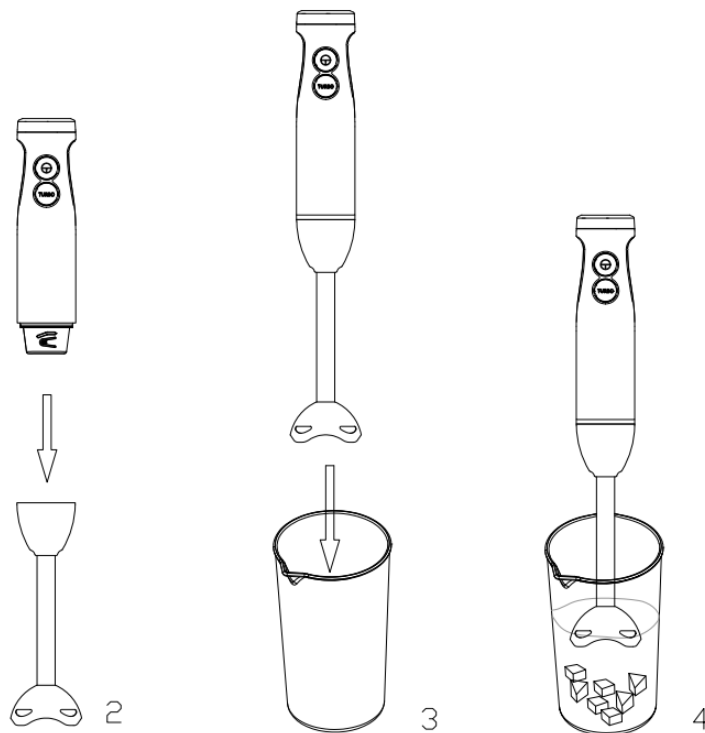

A batidora de mão destina-se para:

- Misturar líquidos, como produtos lácteos, molhos, sucos de frutas, sopas, bebidas mistas e shakes.
- Misturar ingredientes macios.
- Fazer purê de ingredientes cozidos, como para fazer comida para bebês

1. Prenda a vara de mistura à unidade do motor (Fig. 2).
2. Coloque os ingredientes no copo medidor.
3. Mergulhe completamente a proteção da lâmina nos ingredientes (Fig. 3).
4. Pressione o botão de velocidade normal ou turbo para ligar o aparelho (Fig. 4).
5. Movimente o aparelho lentamente para cima e para baixo e em círculos para misturar os ingredientes.

LIMPEZA E MANUTENÇÃO

- **Não mergulhe a unidade do motor e a unidade de acoplamento do batedor em água.**
- Desligue o aparelho antes de limpá-lo.
- Desmonte todas as partes.
- Não mergulhe a unidade do motor em água.
- Limpe a unidade do motor com um pano úmido.
- Seque as peças e guarde-as para uso futuro.

QUANTIDADES DE MISTURA E TEMPOS DE PREPARO

Ingredientes	Quantidade de mistura	Tempo
Frutas e verduras	50-100g	25 segundos
Comida para bebês, sopas e molhos	50-200ml	25 segundos
Massas	50-250ml	25 segundos
Shakes e bebidas mistas	50-500ml	25 segundos

DESCARTE DO ELETRODOMÉSTICO USADO

A Diretiva 2012/19/UE sobre resíduos de equipamentos elétricos e eletrônicos (RAEE) exige

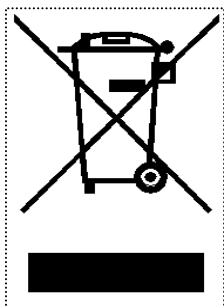

que os eletrodomésticos não sejam descartados junto com os resíduos municipais comuns. Os aparelhos antigos devem ser coletados separadamente para otimizar a recuperação e o reaproveitamento dos materiais que contêm e reduzir o impacto na saúde humana e no meio ambiente. O símbolo da lixeira é usado em todos os produtos para lembrar das obrigações de coleta separada. Os consumidores devem

entrar em contato com as autoridades locais ou o distribuidor para saber os passos a seguir para o descarte de seus aparelhos antigos. Ao proceder com o descarte de equipamentos antigos, certifique-se de inutilizar o que possa ser perigoso: desconecte o cabo de alimentação da unidade.

Perigo:

Nunca tente usar seu aparelho se ele mostrar sinais de danos ou se o cabo de alimentação ou o plugue estiverem danificados. Se o cabo de alimentação estiver defeituoso, é importante substituí-lo pelo serviço pós-venda para eliminar qualquer risco. Somente pessoas qualificadas e autorizadas podem realizar reparos no seu aparelho. Reparos não conformes com os padrões podem aumentar significativamente o risco para o usuário! Defeitos resultantes de manuseio inadequado, degradação ou tentativas de reparo por terceiros anulam a garantia do produto. Isso também se aplica em caso de desgaste normal e acessórios do aparelho.

Importante!

Recomendamos que você mantenha a embalagem do seu dispositivo por pelo menos o período da garantia. A garantia não se aplica sem a embalagem original.

Garantia:

Seu dispositivo tem garantia de três anos. A garantia não cobre desgaste ou danos causados por uso incorreto do produto. O cliente é responsável por todas as devoluções. Você será responsável pelos custos e riscos associados ao envio do produto; recomenda-se enviar o produto com aviso de recebimento e incluir seguro de transporte caso o valor do produto seja significativo.

MANTER FORA DO ALCANCE DAS CRIANÇAS

As crianças devem ser supervisionadas para garantir que não brinquem com o eletrodoméstico



FAGOR Distribuído por EXPANDERE, S.L.

C/Marie Curie, 5 edificio Alfa oficina 6.1

RIVAS VACIAMADRID 28521 MADRID ESPAÑA

SERVICIO DE ASISTENCIA TÉCNICA (ESPAÑA) 900696608

SERVIÇO DE ASSISTÊNCIA TÉCNICA (PORTUGAL) 800500028

info@expandere.es

